

# Clef pour le morse

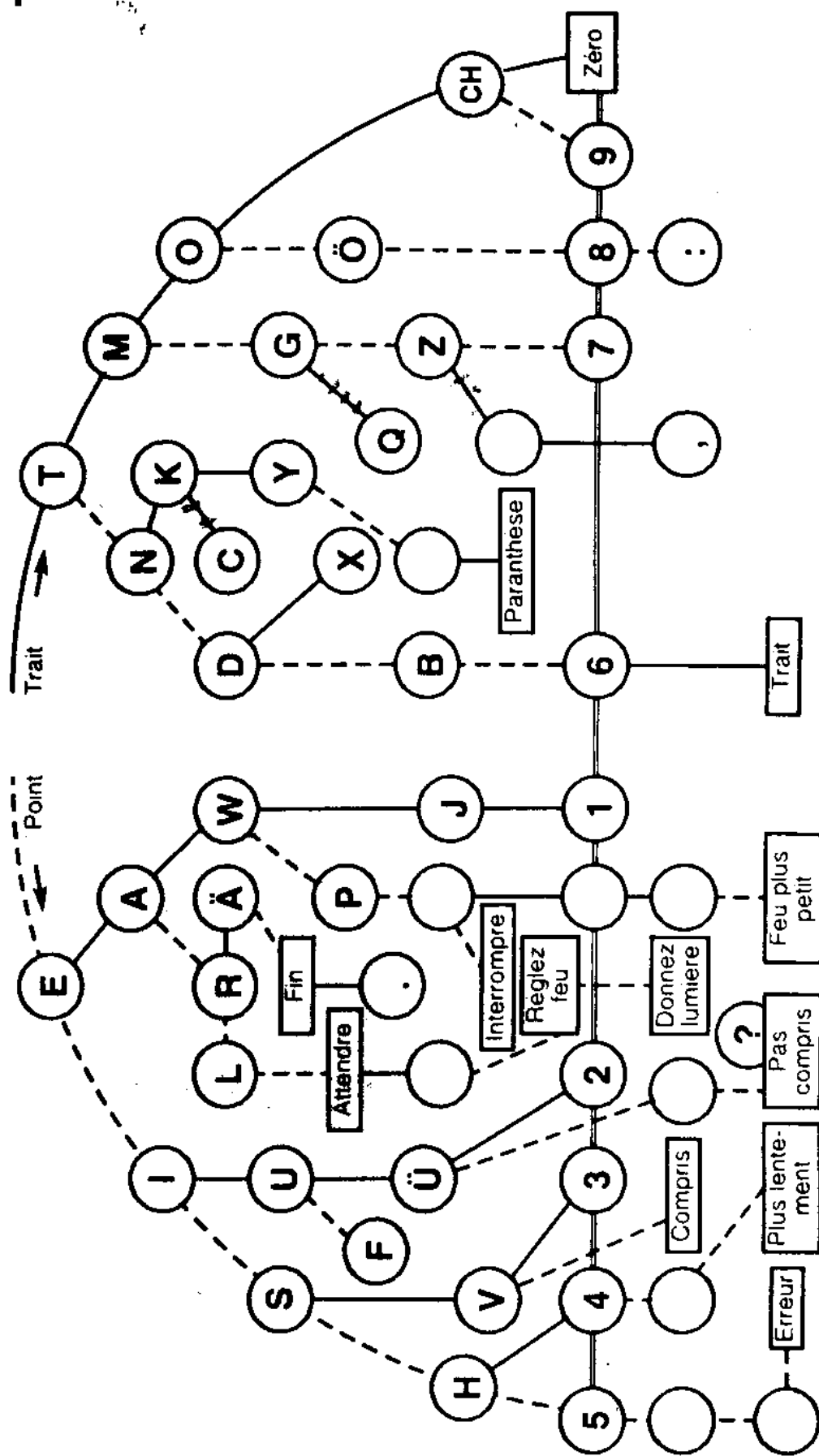

## Alphabet

Signaux de 1 à 4 signes, lettres rares de 5 signes. On écrit en majuscules d'imprimerie.

Les syllabes en O signifient un trait et les autres un point. Chaque mot commence avec la lettre qu'il identifie.

<b>Arnold</b>	=	• —
<b>Bonaparte</b>	=	— • • •
<b>Contemporain</b>	=	— • — •
<b>Chocobonbon</b>	=	— — — —
<b>Docile</b>	=	— • •
<b>Eh!</b>	=	•
<b>Farandole</b>	=	• • — •
<b>Gondole</b>	=	— — — •
<b>Hilarité</b>	=	• • • •
<b>Ici</b>	=	• •
<b>Jablonovo</b>	=	• — — —
<b>Koïnor</b>	=	— • —
<b>Limonade</b>	=	• — • •
<b>Moto</b>	=	— —
<b>Nora</b>	=	— •
<b>Opoto</b>	=	— — —
<b>Philosophie</b>	=	• — — •
<b>Q'okorico</b>	=	— — • —
<b>Ramoneur</b>	=	• — •
<b>Sardine</b>	=	• • •
<b>Thon</b>	=	—
<b>Union</b>	=	• • —
<b>Valparaiso</b>	=	• • • —
<b>Wagon-Post'</b>	=	• — —
<b>Xoderido</b>	=	— • • —
<b>Yokimono</b>	=	— • — —
<b>Zoroastre</b>	=	— — • •

## Comment transmettre un message en morse ?

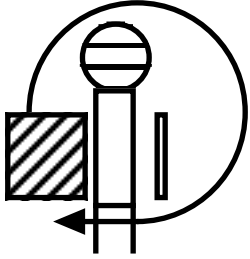
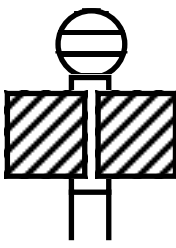
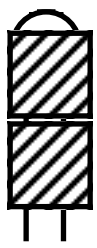
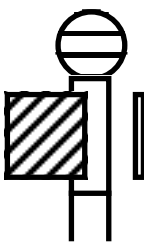
 <p>L'appel</p>	<p>L'équipe qui souhaite émettre, doit faire l'appel.</p> <p>Tant que l'équipe qui se trouve en face ne répond pas par le même geste, la transmission ne peut pas commencer.</p>	 <p>Le trait</p>	<p>Le trait.</p> <p>Attention à ce que les deux fanions soient bien visibles !</p>
 <p>La fin de mot</p>	<p>On fait ce signe en fin de mot.</p> <p>L'équipe qui reçoit le message doit répondre par un point si elle a compris ou par 5 points s'il y a une erreur.</p>	 <p>Le point</p>	<p>Le point.</p> <p>Attention à ce que le deuxième fanion ne soit pas visible !</p>

### Les équipes : trois personnes.

<u>Le signaleur</u>	C'est lui qui tient les fanions et fait les gestes ! Il doit faire ce que le secrétaire lui dit.
<u>Le secrétaire</u>	C'est lui qui traduit ce que l'observateur lui dit, il note les lettres ou dicte les mots en morse pour le signaleur.
<u>L'observateur</u>	C'est lui qui observe l'équipe en face et dicte au secrétaire ce qui se passe.

- ◇ L'équipe A fait l'**appel**. L'équipe B répond par un **appel**.
- ...
- ◇ L'équipe **A** fait la **première lettre** puis attend.
- ◇ L'équipe B (qui reçoit) doit lui **répondre par un point "compris"**.
- ◇ L'équipe **A** **continue** avec la deuxième lettre.
- ◇ **B** fait un point **"compris"**.
- ...
- ◇ À la fin du mot, **A** fait le signe **"Fin de mot"**.
- ◇ B répond par un point **"compris"** ou par 5 points **"erreur"**.
- ...
- ◇ On inverse les rôles et B peut commencer à faire l'appel.